

# PARRILLA PROFESIONAL GAS

GRT366

## CARACTERISTICAS GENERALES

Parrilla de cassette 36" Gas

Origen: GAS LP

Incluye espreas para conversión a GAS NATURAL

6 zonas a gas

Acero inoxidable

Parrillas de hierro forjado

Encendido electrónico incorporado a perillas

Perillas metálicas

incluye clavija polarizada

Incluye cable

Instalación: Casette

Cubierta porcelanizada negra

Re-ignición



## FUNCIONAMIENTO

### USO DOMÉSTICO NO COMERCIAL

Zonas a gas:

1 Quemador triple corona 20,000 BTU / CON SIMMER \*

1 Quemador rápido 15,000 BTU

1 Quemador rápido 12,000 BTU

2 Quemador rápido 9,000 BTU

1 Quemador semi-rápido 6,000 BTU

Funcionamiento eléctrico: 120 V / Amperaje 15

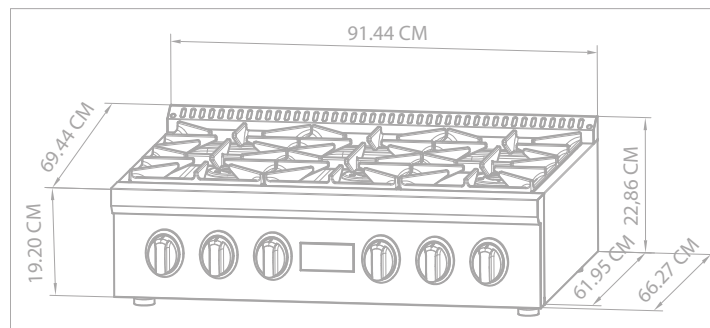

## DIMENSIONES

SIN EMPAQUE	CON EMPAQUE
Alto: 19 cm	Alto: 34 cm
Largo: 90 cm	Largo: 102 cm
Ancho: 70 cm	Ancho: 82 cm
Peso: X kilos	Peso: X kilos

Nota: Las imágenes son ilustrativas, las dimensiones son solo de referencia.

Nota: Se recomienda conectar el equipo en un toma corriente polarizado y aterrizado.



www.tecnolam.mx

# PARRILLA GAS

GRT366

