

LINEA 45

CARACTERÍSTICAS GENERALES

Microondas con convección + grill / 45 cm
 Acero inoxidable / Cristal negro
 Capacidad de 45 l / Panel de control touch
 9 funciones: Descongelamiento / Grill ventilado
 Convección caliente / Horno ventilado
 Microondas + convección caliente / Microondas + grill
 ventilado / Microondas + horno ventilado / Luz
 8 programas automáticos preestablecidos: leche / sopa /
 pasta / verdura / pan / pescado / carne / pollo
 Ventilador tangencial
 Tecnología sin plato giratorio
 Accesorio para extraer parrilla y charola
 10 niveles de potencia
 Puerta con sistema de seguridad doble vidrio
 Interior de acero inoxidable
 Incluye cable tipo uso rudo 3 x 16
 No incluye clavija / Se recomienda instalar clavija polarizada

FUNCIONAMIENTO

Funcionamiento eléctrico: 220 V / 60 Hz
 Uso doméstico, No comercial o industrial

DIMENSIONES

SIN EMPAQUE

Alto equipo: 455 mm
 Largo: 595 mm
 Profundidad: 561 mm

CON EMPAQUE

Alto: 640 mm
 Largo: 660 mm
 Ancho: 640 mm

Nota: Las imágenes son ilustrativas, las dimensiones son solo de referencia.
 Nota: Se recomienda conectar el equipo en un toma corriente polarizado y aterrizado en un circuito independiente / Interruptor termomagnético 40 amperes

 Ubicación de cable para conexión eléctrica.

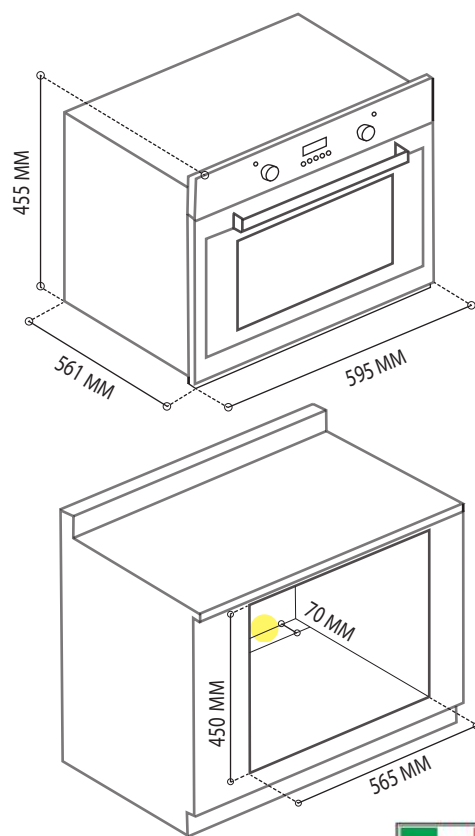

HORNOS

H45MWCG.NE

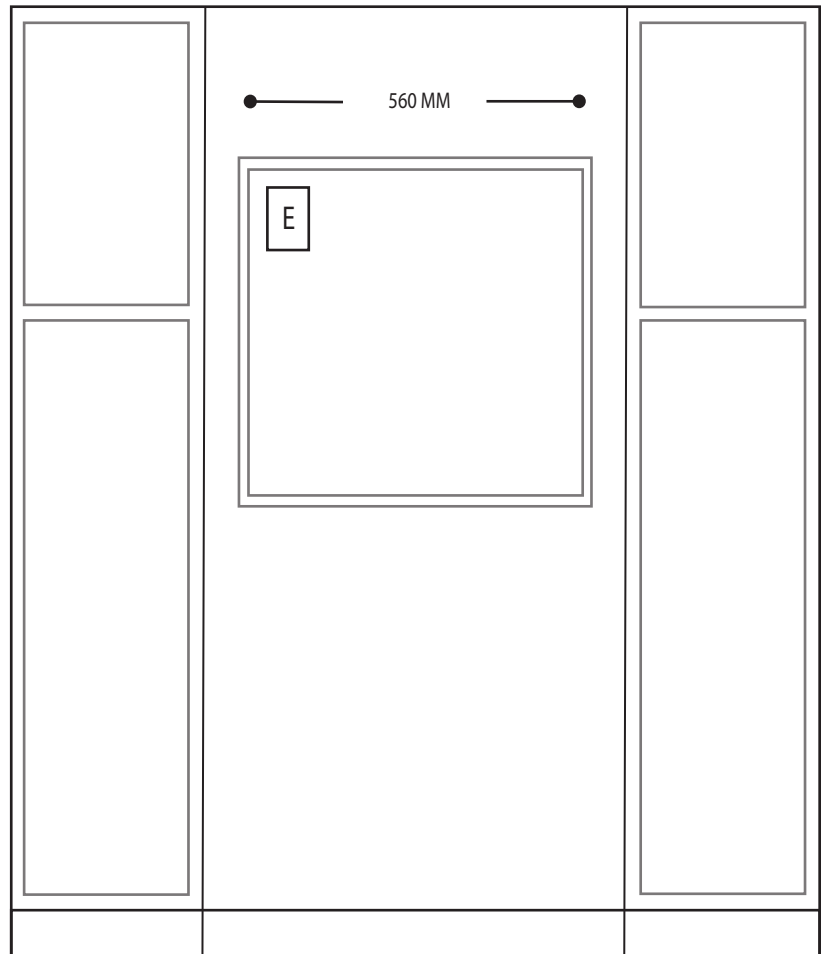
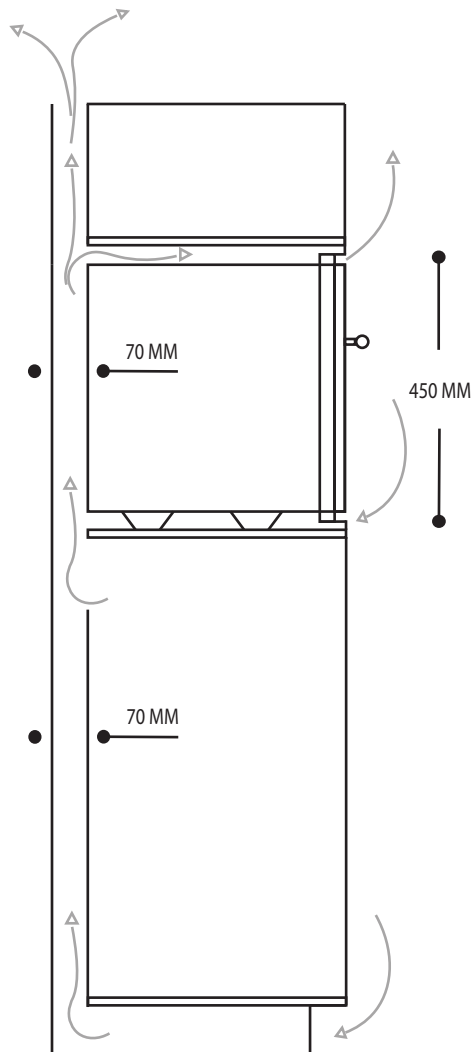

VENTILACIÓN

Altura de equipo *

VISTA LATERAL

* Medidas de empotre.

UBICACIÓN PARA CONEXIÓN ELÉCTRICA Y GAS

Ancho de empotre *



*ubicación conexión eléctrica



*ubicación conexión gas

VISTA FRONTAL

