

CARACTERISTICAS GENERALES

Campana pared profesional de 36"

Iluminación Led

Control touch

Acero inoxidable

Filtros tipo baffle

Cubre ducto 2 x 400

Incluye cable

Incluye clavija polarizada

FUNCIONAMIENTO

Capacidad de extracción 850 m3/h

Funcionamiento eléctrico: 127 V / 60 Hz

Motor doble turbina

DIMENSIONES

SIN EMPAQUE

Alto: 119.6 cm

Largo: 90 cm

Ancho: 60 mm

Peso: 40 kilos

CON EMPAQUE

Alto: 140cm

Largo: 110 cm

Ancho: 70 cm

Peso: 42 kilos



La altura mínima entre parrilla y campana para parrillas eléctricas es de 65 cm.

La altura mínima entre parrilla y campana para parrillas de gas es de 75 cm.

Para asegurar que el equipo y motor esten seguros el cable y clavija deben estar lo mas alejados posible de ellos, por ello la ubicación del contacto es clave.

La distancia mínima entre motor y cable ó clavija, es de 10 cm.

Para asegurar una instalación adecuada, consulte a un centro de servicio autorizado TecnoIam.

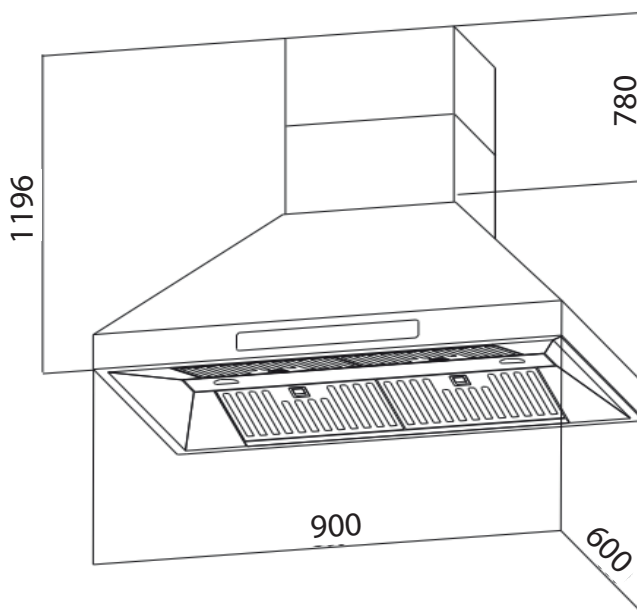

CAMPANA PROFESIONAL DE PARED

PWRH36

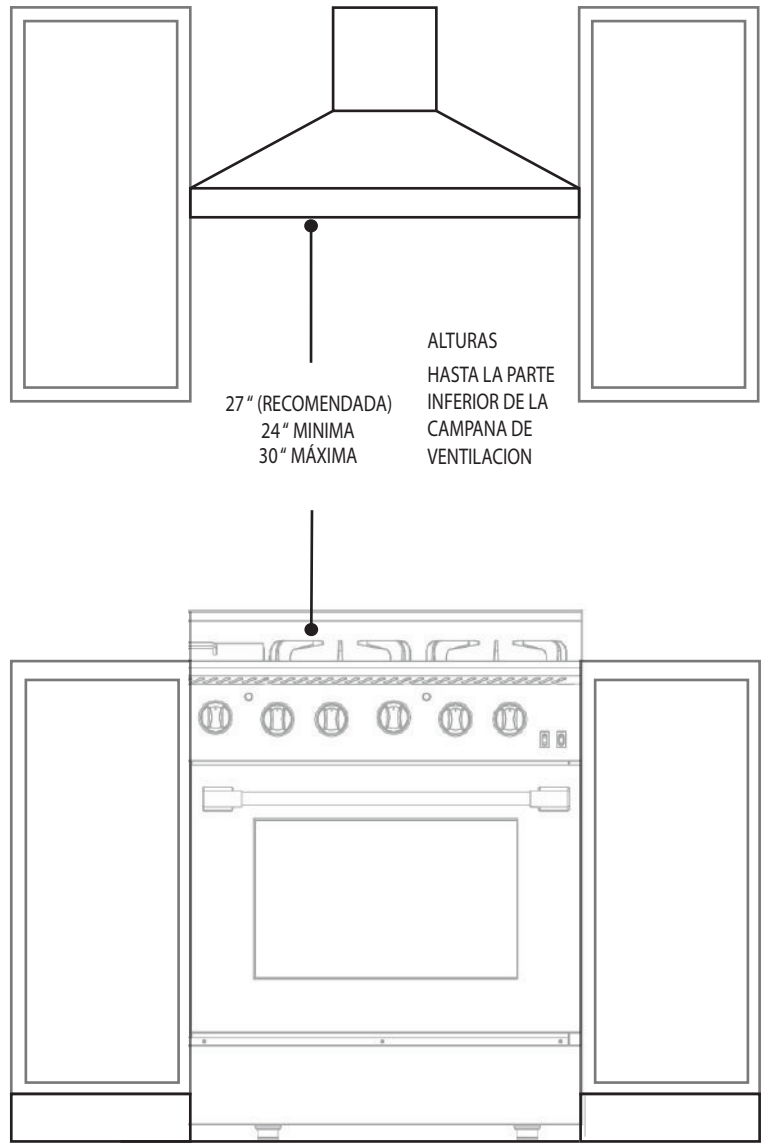
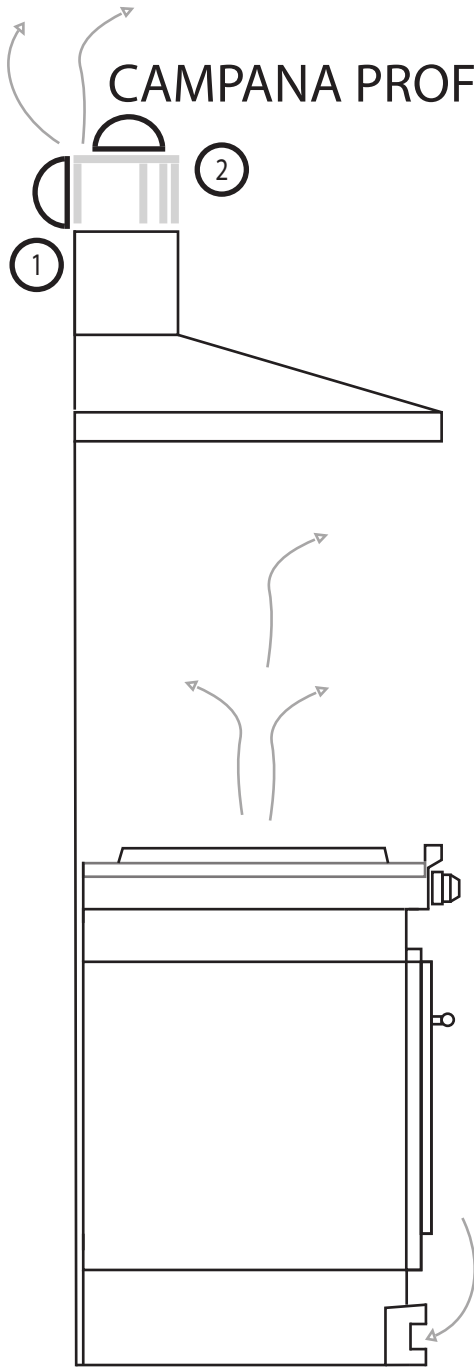

ALTURAS
HASTA LA PARTE
INFERIOR DE LA
CAMPANA DE
VENTILACION

27" (RECOMENDADA)
24" MINIMA
30" MÁXIMA

APERTURA DE ALTURA
VISTA LATERAL



TIPOS DE VENTILACIÓN
1 SALIDA LATERAL POR MURO
2 SALIDA SUPERIOR POR TECHO

*ubicación conexión eléctrica



VISTA FRONTAL

Ancho de empotre *

* Consultar página 12 de manual de instrucciones

