

CARACTERISTICAS GENERALES

Campana integrada 60 cm
Acero inoxidable
Control Touch
Lamparas led
Filtros de aluminio lavables
Filtros de Carbón *
Incluye cable
Incluye clavija

FUNCIONAMIENTO

Capacidad de extracción 550 m³/hr
Funcionamiento eléctrico: 110 - 120 V / 60 Hz
UPC: *
Motor doble turbina

DIMENSIONES

SIN EMPAQUE

Alto: 340 mm
Largo: 598 mm
Profundidad: 310 - 350 mm
Peso: 9 kilos

CON EMPAQUE

Alto: 390 mm
Largo: 670 mm
Ancho: 370 mm
Peso: 10 kilos

Nota: Las imágenes son ilustrativas, las dimensiones son solo de referencia.

Nota: Se recomienda conectar el equipo en un toma corriente polarizado y aterrizado.

 Ubicación para conexión eléctrica.

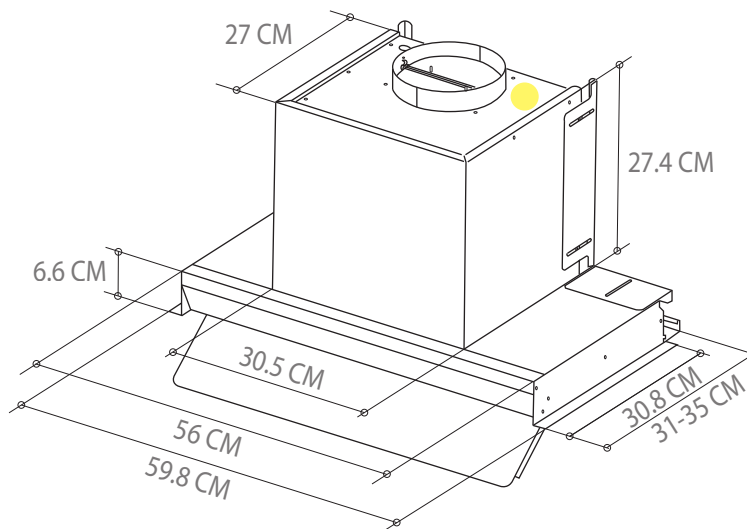

CAMPANAS INTEGRADAS POLUX.AC60

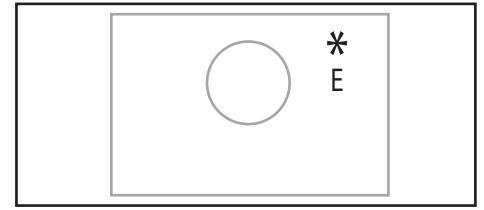
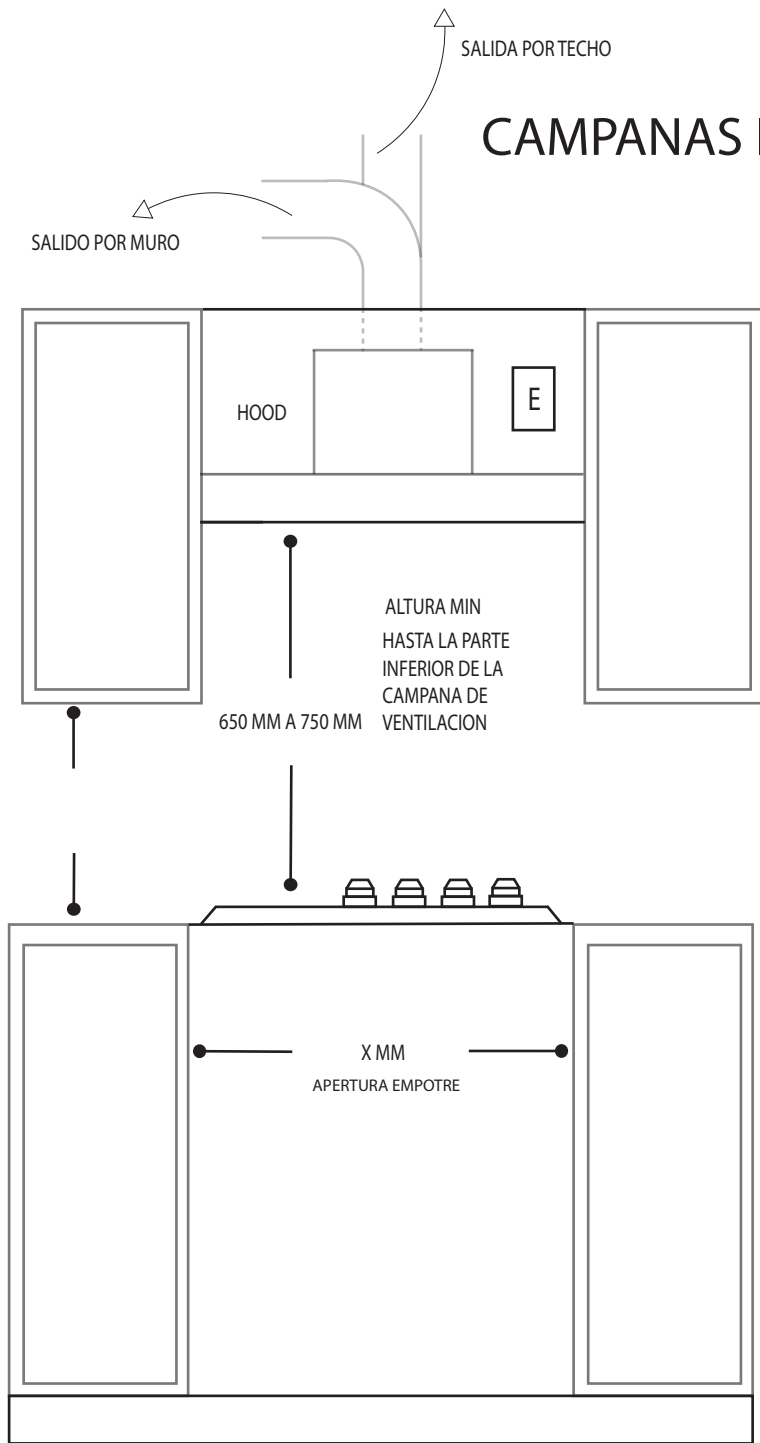

598 MM

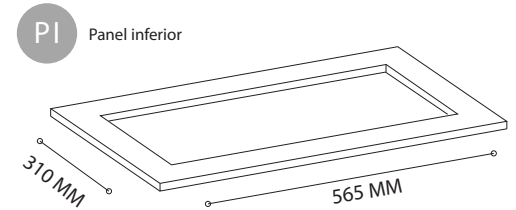

UBICACIÓN PARA CONEXIÓN ELÉCTRICA

*ubicación conexión eléctrica



*ubicación ducto extractor



VISTA POSTERIOR

El contacto debe estar ubicado en la esquina como lo indica el diagrama.

Para asegurar una instalación adecuada, consulte a un centro de servicio autorizado Tecnomam.

La altura mínima entre parrilla y campana para parrillas eléctricas es de 65 cm.

La altura mínima entre parrilla y campana para parrillas de gas es de 75 cm.

DISTANCIA PERMITIDA ENTRE PARRILLA Y CAMPANA

VISTA FRONTAL



 **tecnolam**

www.tecnolam.mx

CAMPANAS INTEGRADAS

INSTALACIÓN

POLUX.AC60

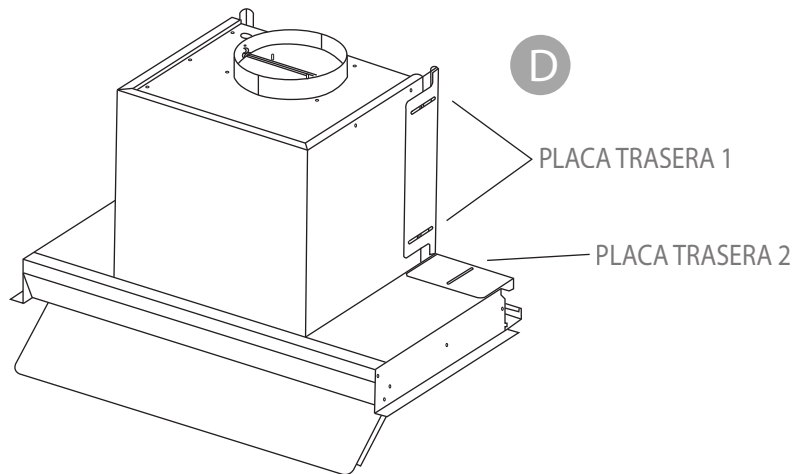

Afloje los tornillos de fijación de la placa posterior 1 y de la placa posterior 2 para que pueda moverse libremente, y bloquee los tornillos de la placa posterior 1 y de la placa posterior 2 hasta que la campana extractora quede ajustada a la posición correcta del mueble.

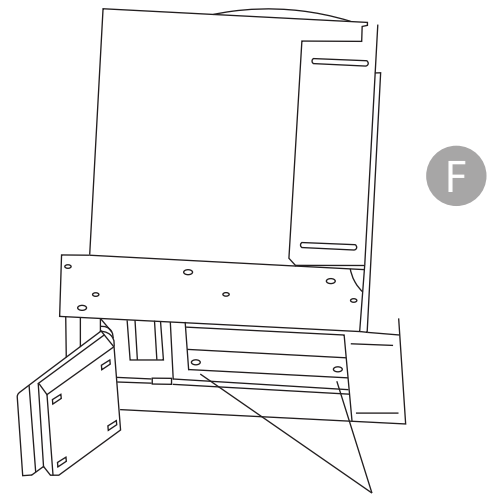

M4*18(4PCS)

Monte 4 tornillos M4*18 en los dos lados interiores de la campana extractora para fijarla en el mueble.

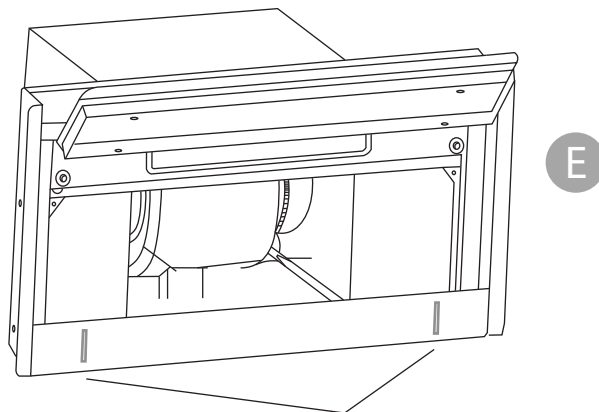

PLACA TRASERA 3

Afloje los tornillos de fijación de la placa posterior 3 para que pueda moverse libremente y, a continuación, bloquee los tornillos hasta que la campana extractora quede ajustada a la posición correcta del mueble.

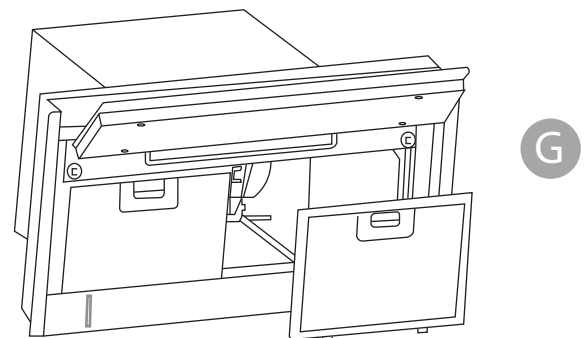

Vuelva a instalar los filtros de grasa.
Ahora la instalación a terminado.



CAMPANAS INTEGRADAS

INSTALACIÓN

POLUX.AC60

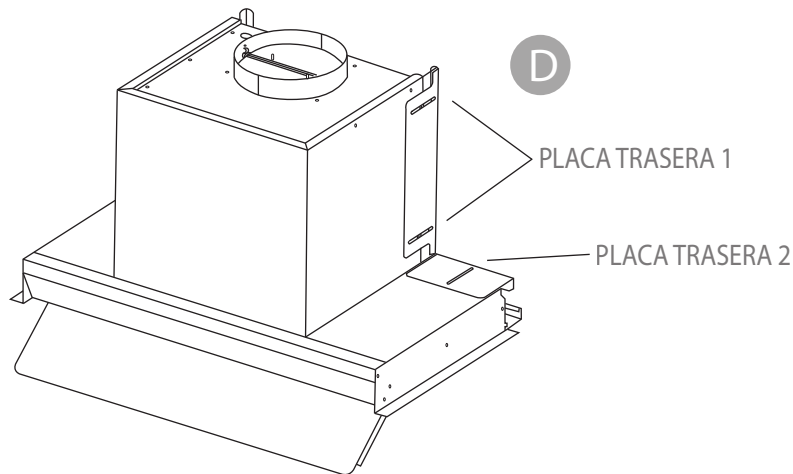

Afloje los tornillos de fijación de la placa posterior 1 y de la placa posterior 2 para que pueda moverse libremente, y bloquee los tornillos de la placa posterior 1 y de la placa posterior 2 hasta que la campana extractora quede ajustada a la posición correcta del mueble.

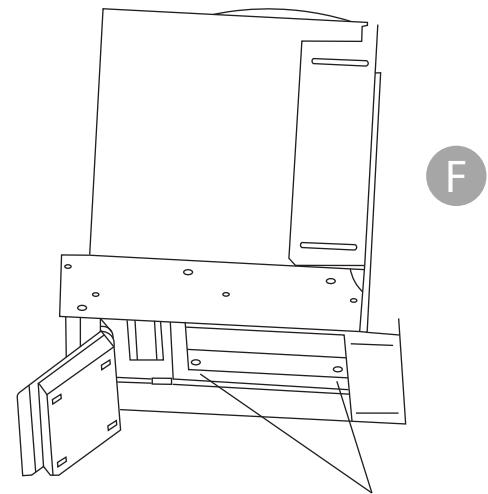

M4*18(4PCS)

Monte 4 tornillos M4*18 en los dos lados interiores de la campana extractora para fijarla en el mueble.

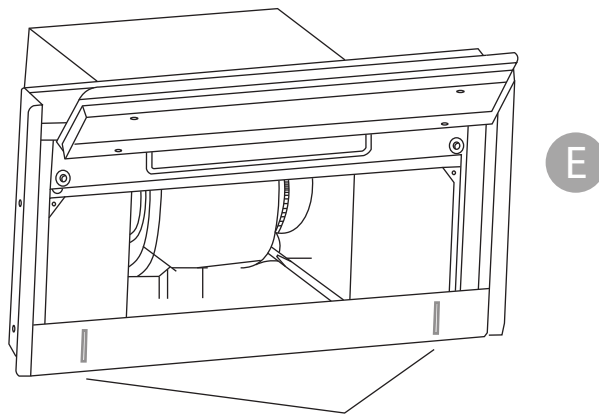

PLACA TRASERA 3

Afloje los tornillos de fijación de la placa posterior 3 para que pueda moverse libremente y, a continuación, bloquee los tornillos hasta que la campana extractora quede ajustada a la posición correcta del mueble.

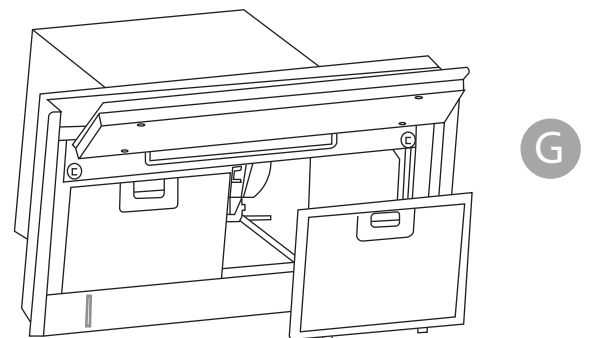

Vuelva a instalar los filtros de grasa.
Ahora la instalación a terminado.

