

CAMPANA DE PARED

FENIX.AC90

CARACTERISTICAS GENERALES

Campana decorativa pared 90 cm
Iluminación Led
Control Touch
Acero inoxidable acabado negro mate
Filtros de aluminio lavables
Filtros de Carbón
Incluye cable
Incluye clavija

FUNCIONAMIENTO

Capacidad de extracción 800 m3/hr
Funcionamiento eléctrico: 110 - 120 V / 60 Hz
UPC: *

DIMENSIONES

SIN EMPAQUE

Alto: 500 - 980 mm
Largo: 900 mm
Ancho: 50.4 mm
Peso: 18 kilos

CON EMPAQUE

Alto: 450 mm
Largo: 950 mm
Ancho: 570 mm
Peso: 19 kilos

Nota: Las imágenes son ilustrativas, las dimensiones son solo de referencia.

Nota: Se recomienda conectar el equipo en un toma corriente polarizado y aterrizado.

● Ubicación para conexión eléctrica.

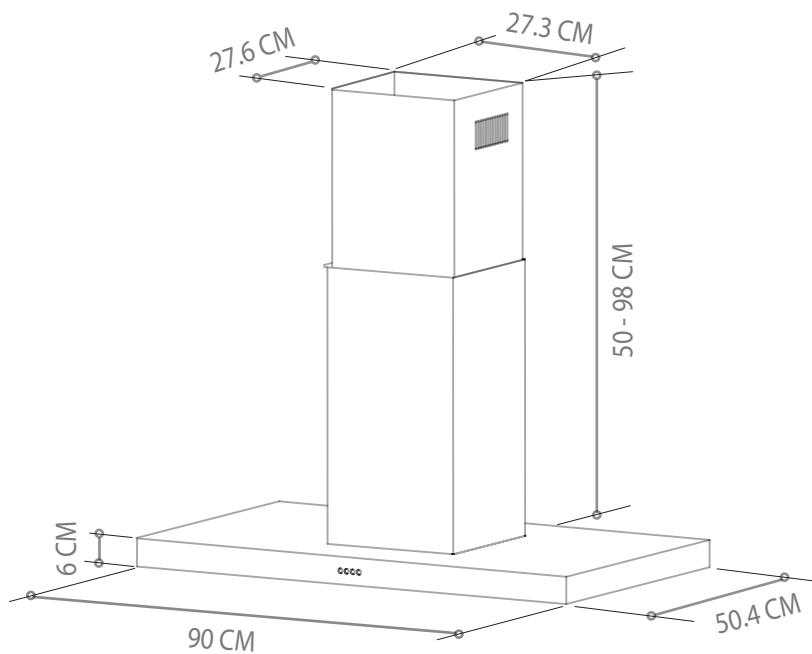

CAMPANA DE PARED

FENIX.AC90

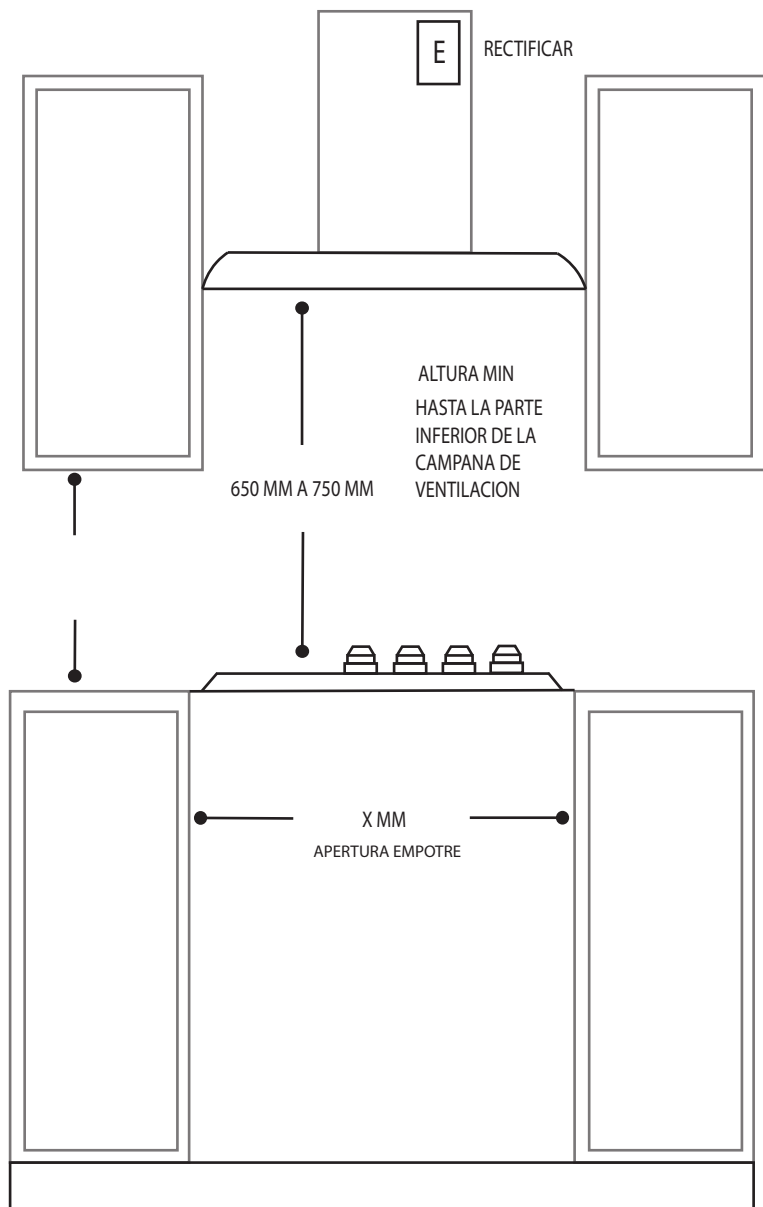

DISTANCIA PERMITIDA ENTRE PARRILLA Y CAMPANA

VISTA FRONTAL

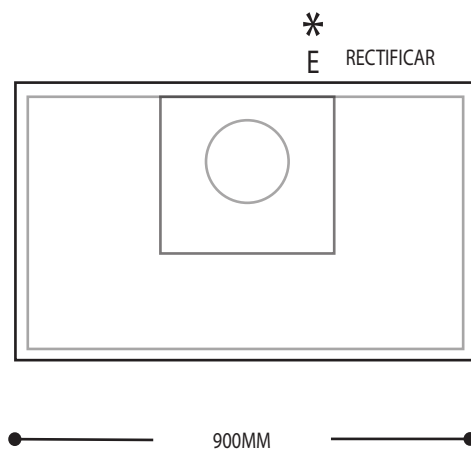

UBICACIÓN PARA CONEXIÓN ELÉCTRICA

*ubicación conexión eléctrica



*ubicación ducto extractor



VISTA POSTERIOR

La altura mínima entre parrilla y campana para parrillas eléctricas es de 65 cm.

La altura mínima entre parrilla y campana para parrillas de gas es de 75 cm.

La ubicación del contacto según lo indica el diagrama es solo de referencia.

Para asegurar que el equipo y motor estén seguros el cable y clavija deben estar lo más alejados posible de ellos, por ello la ubicación del contacto es clave.

La distancia mínima entre motor y cable ó clavija, es de 10 cm.

Si el ducto extractor no cuenta con salida exterior, el ducto debe llevar bloqueador de corriente de aire.

Para asegurar una instalación adecuada, consulte a un centro de servicio autorizado Tecnomam.

